



Růzvalovače

RONDO Ekomat – STM 615, SSO 615, SSO 617

Doporučené bloky těsta, váha 3-4 kg. Stroj je ideálně hodný pro hotely, catering, restaurace a malé řemeslné pekárny. Stroj se snadno ovládatelný, vybavené bezpečnostními prvky.



ZÁKLADNÍ VLASTNOSTI

- Určeno pro malé pekárny, jídelny, restaurace, pizzerie apod.
- Bezpečný a snadno ovladatelný stroj
- Uvedení do chodu stiskem zeleného tlačítka
- Zastavení stroje zvednutím ochranného krytu nebo červeným nouzovým tlačítkem
- Ergonomický úchop umožňuje snadné a rychlé nastavení rozevření válců
- Stupnice napomáhá přesnému nastavení
- Nastavení finální tloušťky těsta, stejné pro všechny výrobky
- Stírací lišty lze snadno demontovat pro účely čištění
- Možnost složení dopravníků stroje – šetří místo



Technická data	STM 615 (stolní)	Model SSO 615	SSO 617 (prodloužený)
Podstavec	--	Prášková barva	Prášková barva
Šířka dopravního pásu	605 mm	605 mm	605 mm
Šířka stolu	620 mm	620 mm	620 mm
Celková délka stolu	2.420 mm	2.420 mm	3.320 mm
Délka válců	633 mm	633 mm	633 mm
Rozevření válců	0,5 – 30 mm	0,5 – 30 mm	0,5 – 30 mm
Rychlost rozvalování (na výstupním dopravníku)	50 cm/sec.	50 cm/sec.	50 cm/sec.
Příkon	1,00 kVA	1,00 kVA	1,00 kVA
Napětí	3x200-420V/ 50 Hz	3x200-420V/ 50 Hz	3x200-420V/ 50 Hz
Rozměry – pracovní pozice	1072 x 2420 mm	1072 x 2900 mm	1072 x 3800 mm
Rozměry – složená pozice	1072 x 1220 mm	1072 x 1240 mm	1072 x 1630 mm
Váha	95 kg	160 kg	175 kg

projekty - komplexy • linky - stroje • servis • repase • levnější stroje • ostatní stroje • příslušenství

PEKASS s.r.o., Hřbitovní 100, 312 00 Pízeň, tel.: 377 235 972, fax: 377 235 863

IČO 48365629, DIČ CZ48365629

pekass@pekass.cz www.pekass.cz

STM 615

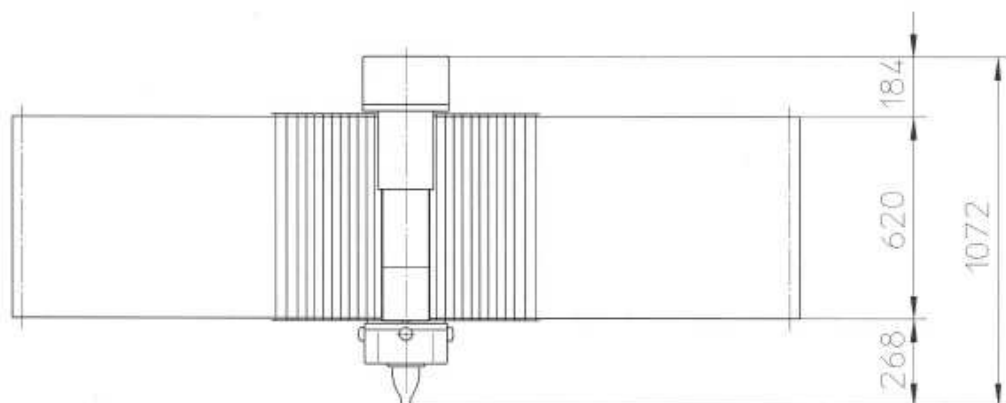
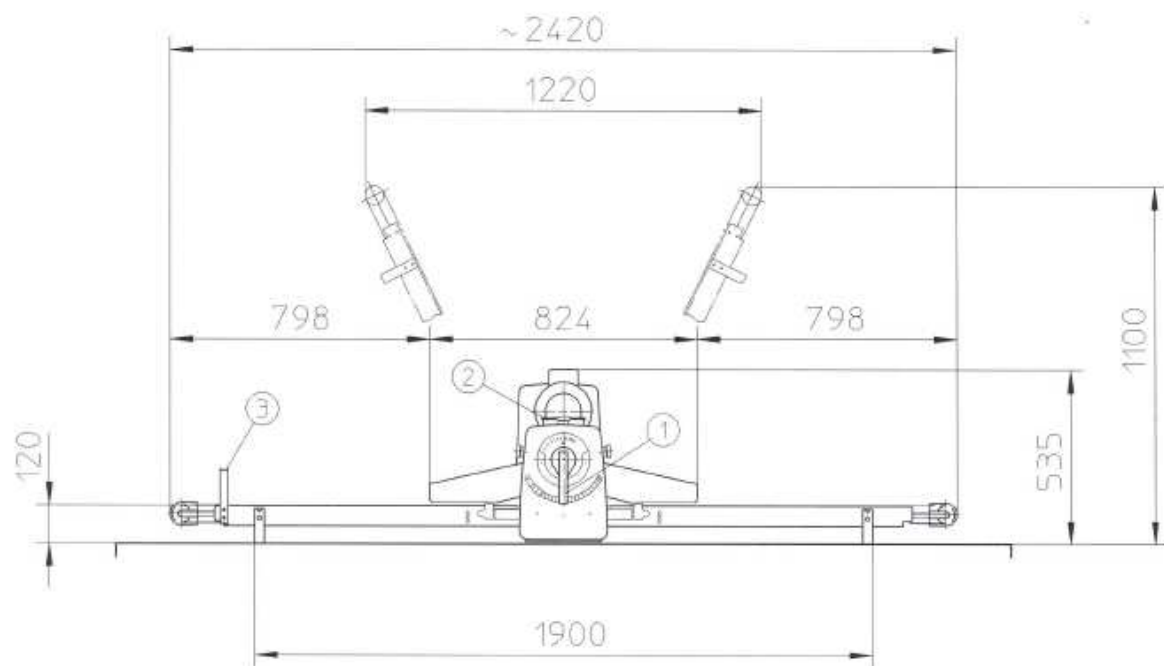

1. Walzenverstellung/Roller gap adjustment/Réglage des cylindres
2. Mehlbehälter/Flour tank/Bac à farine
3. Teighaspelhalter/Dough reeler brackets/Support pour enrouleur

projekty • komplexy • linky • stroje • servis • repase • levnější stroje • ostatní stroje • příslušenství

PEKASS s.r.o., Hřbitovní 100, 312 00 Pízeň, tel.: 377 235 972, fax: 377 235 863

IČO 48365629, DIČ CZ48365629

pekass@pekass.cz www.pekass.cz

SSO 617

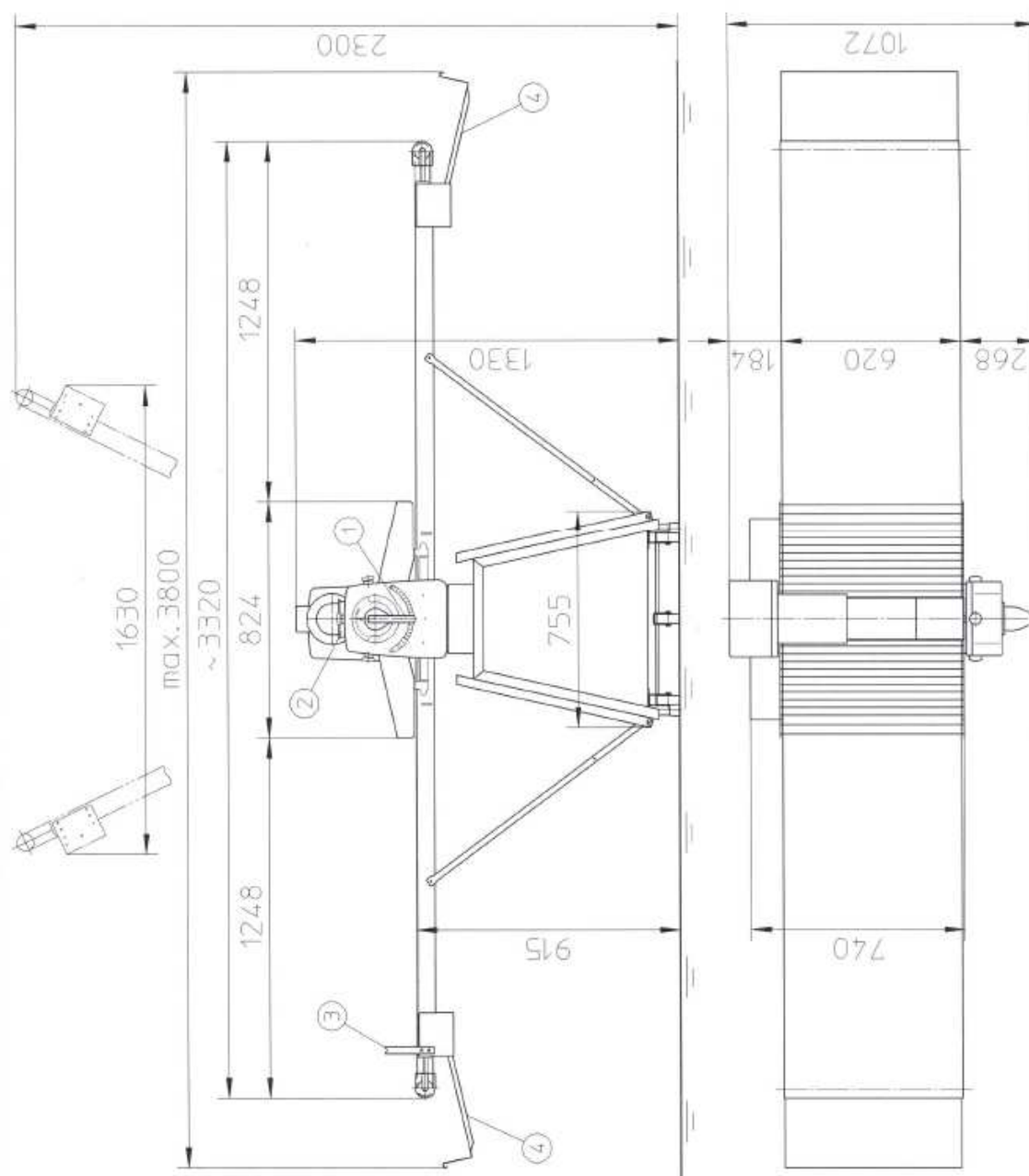

1. Waizenverstellung/Roller gap adjustment/Réglage des cylindres
2. Mehlbehälter/Flour tank/Bac à farine
3. Teighaspelhalter/Dough reeler brackets/Support pour enrouleur
4. Teigfangblech/Dough catch pan/Tôle réceptrice à pâte

projekty • komplexy • linky • stroje • servis • repase • levnější stroje • ostatní stroje • příslušenství

PEKASS s.r.o., Hřbitovní 100, 312 00 Pízeň, tel.: 377 235 972, fax: 377 235 863

IČO 48365629, DIČ CZ48365629

pekass@pekass.cz www.pekass.cz