

# ROHLÍKOVACÍ ROLLOMAT

Stroj na svinování rohlíčků vyrábí moderním a časově úsporným způsobem kvalitní pečivo. I malé kousky těsta lze vyválet bez jakýchkoliv problémů.

- ❖ kvalitní pečivo
- ❖ robustní stroj
- ❖ snadná údržba
- ❖ vysoký výkon
- ❖ jednoduché čištění



Rollomat s dovalovací deskou  
Za příplatek, pro větší výrobu vek apod.

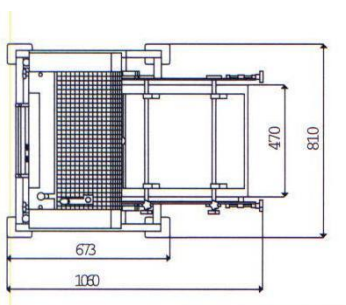

**Technické údaje:**  
šířka pásu 470 mm  
pracovní šíře stroje: 500 mm  
motor: 400 V, 1,1 kW  
hodinový výkon:  
cca 3000 ks po 60 g  
vkládané těsto: 20 - 600 g

Hodí se pro:

- rohlíky • rovné rohlíky • sendvičové vky
- malé bagety • prameny housek • preclíkové tyčinky
- pletýnky na vánočky



Pás pro dlouhé pletence  
je dokonalý doplněk  
vhodný pro výrobu  
housek a slaných tyček.



Vstup je vybaven  
lišťou s ochranným  
vypínačem.



Všechny pásy se dají  
snadno, bez náradí,  
vymontovat. Čištění  
provedete snadno a rychle.

projekty - komplexy • linky - stroje • servis • repase • levnější stroje • ostatní stroje • příslušenství

PEKASS s.r.o., Bezručova 5, 301 00 Plzeň, tel.: 377 235 972, fax: 377 235 863  
IČO 48365629, DIČ CZ48365629

pekass@pekass.cz [www.pekass.cz](http://www.pekass.cz)