

DIVIFORM DIVIFORM+

- ✓ modulární řešení díky dělicím / tvarovacím mřížkám
- ✓ rychlá a efektivní práce
- ✓ malé nároky na prostor
- ✓ přítlačný kryt (jen u DIVIFORM+)
- ✓ nerez opláštění



400 až 3000 ks za hodinu

*dle použité dělicí mřížky

DIVIFORM

Včetně bočního rámu
vpravo, prodává se
bez mřížky

DIVIFORM+

Včetně bočního rámu
vpravo, prodává se
bez mřížky

DIVIFORM

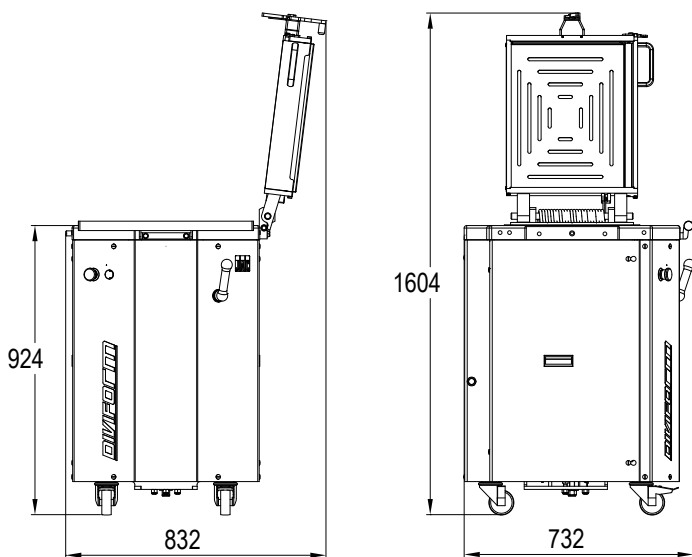

DIVIFORM+

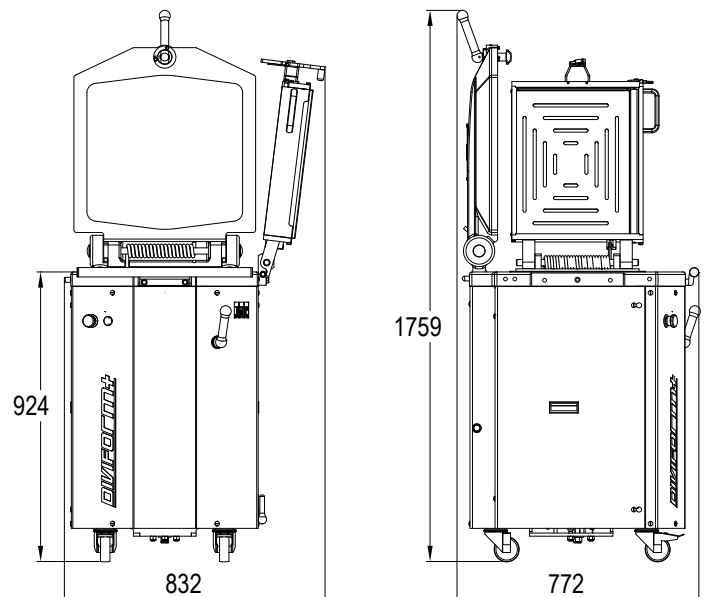



Easylock

Automatické zamykání držáku mřížky
Během procesu zavírání se držák mřížky automaticky uzamkne a spustí automatický dělicí cyklus.



Boční rám vpravo

Kompatibilní se všemi mřížkami Form Factory.



Nerez nádoba

Pro optimální hygienu a jednoduchou údržbu.



Rukojeť pro ochranu a obsluhu stroje
Pro snadné přemísťování stroje.



DIVIFORM+

Přítlačný kryt
K vyrovnání těsta



DIVIFORM+

Nastavení tlaku (20 až 40 bar)
Zabraňuje odplynění různých druhů těsta.



click&cut!

rychlá výměna mřížek



Fullmatic

automatický stlačovací a dělicí cyklus



Easyflour

integrováné moučení



odkládání mřížek vlevo a/nebo vpravo

SPECIFIKACE	DIVIFORM	DIVIFORM+
rozměr vany (dxšxv) mm	460 x 387 x 125	460 x 387 x 125
objem vany kg	5	5
přítlačný kryt		•
použití polovičních mřížek	•	•
dodávka s rámem pro mřížku	•	•
příkon kW	1,5	1,5
netto hmotnost kg	260	285

VOLITELNĚ	DIVIFORM	DIVIFORM+
napětí	230V 3fáze 400V 3fáze	230V 3fáze 400V 3fáze

ZA PŘÍPLATEK

click&cut!	•	•
odkládání mřížek vlevo a/nebo vpravo	•	•
rozšíření držáku mřížek	•	•
napětí 230 V 1fáze 50-60 Hz	•	•
napětí 230 V - 380 V 3fáze 60 Hz	•	•
balení v dřevěné bedně	•	•
Fullmatic	•	•
Easyflour	•	•
dvoudenní školení	•	•



V katalogu je nabízeno více než 100 mřížek: rozhodnutí je zcela na Vás!