

TRADIFORM

- ✓ modulární řešení díky dělicím / tvarovacím mřížkám
- ✓ rychlá a efektivní práce
- ✓ víceúčelový systém
- ✓ malé nároky na prostor
- ✓ přítlačný kryt
- ✓ nerez opláštění

dělení ve vaně až 900 ks za hodinu

dělení a tvarování až 3.000 ks za hodinu*

*dle použité dělicí mřížky



Prodej bez mřížky

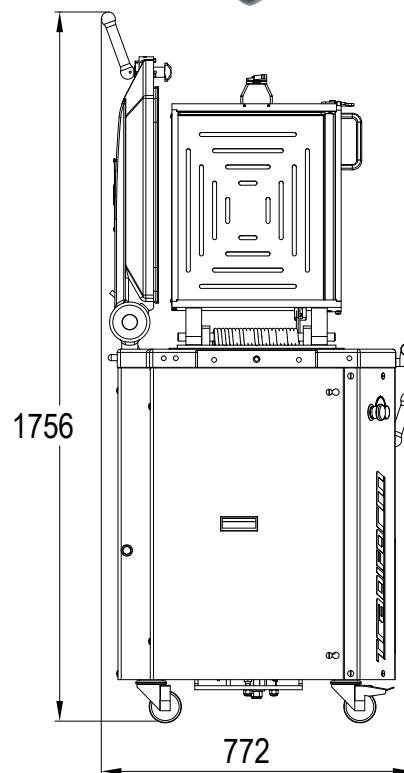
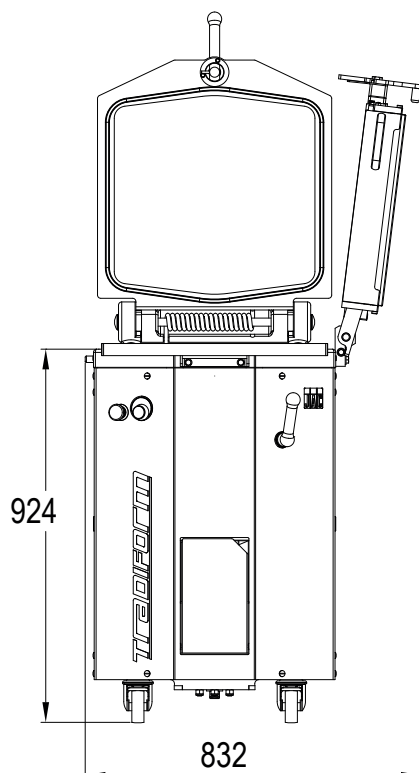



Easylock

Automatické zablokování držáku mřížky
Během procesu zavírání se držák mřížky automaticky uzamkne a spustí cyklus automatického dělení.



Tato extrémně odolná úprava prochází celým materiálem a zajišťuje výjimečně nepřilnavé podmínky, které se postupem času stále zlepšují.



Systém sběru moučného prachu
Zabraňuje rozptýlení moučného prachu.



Systém sběru prachu z mouky
Zabraňuje rozptýlení mouky.



Nerez vana a nože
Automatické zvedání nožů pro snadnější údržbu.



click&cut!

rychlá výměna mřížek



Fullmatic

automatický stlačovací a dělicí cyklus



Easyflour

integrované moučení



držák mřížek vlevo a/nebo vpravo

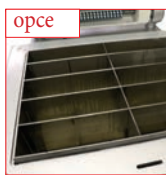

Dělení 10 / 20

Umožňuje dělit na 10 ks (230mm x 75mm) nebo 20 ks (115mm x 75mm).

VLASTNOSTI

	TRADIFORM
rozměry vany (dxšxv) mm	460 x 387 x 125
rozměry hlavy (dxš) mm	115 x 75
min./max. hmotnost klonků g	150 / 950
objem vany kg	19
Easylock	•
přítlačný kryt	•
automatické zvedání nožů	•
systém zachytávání moučného prachu	•
min./max. hmotnost při dělení na 10 ks g	300 / 1.900
příkon motoru kW	1,5
hmotnost netto (s rámem) kg	285

VOLITELNĚ

napětí	230V 3fáze 400V 3fáze
--------	--------------------------

ZA PŘÍPLATEK

click&cut!	•
10 / 20 dílků	•
držák mřížek vlevo a /nebo vpravo	•
rozšíření držáku mřížek	•
napětí 230V 1 fáze 50-60 Hz (nelze s opcí 10/20 dílků)	•
napětí 230 V - 380 V 3fáze 60 Hz	•
balení v dřevěné bedně	•
Fullmatic	•
Easyflour	•
dvoudenní školení*	•



V katalogu je nabízeno více než 100 mřížek: rozhodnutí je zcela na Vás!