

Leistung vom Ruhen bis zum Wirken

Minimaler Platzbedarf bei maximaler Kapazität. Der JAC-Gärschrank ist ideal für das Ruhen Ihrer Teiglinge und steigert Ihre Produktivität dank einer automatischen Weiterleitung der Teiglinge an den Langroller.



Zu den auf der Seite 13 beschriebenen Erleichterungen kommen noch folgende hinzu: Wenn Sie den Hebel betätigen, entlädt der Gärschrank sich automatisch auf das Zuführband in Richtung Langroller.



Ein Stellschalter ermöglicht es, als Betriebsart für den Gärschrank den Lademodus, den Entlademodus oder sogar den Reinigungsgang per UV zu wählen.



Der Gärschrank wird mit einem UV-Licht ausgestattet, das erst nach Schließen der Schutzabdeckungen angeht.

Das Zuführband kann, je nach Wahl, automatisch den Langroller, der an dem hierzu vorgesehenen Ort aufgestellt wurde, oder einen Langroller auf einem Untergestell neben der Maschine beschicken.



BA

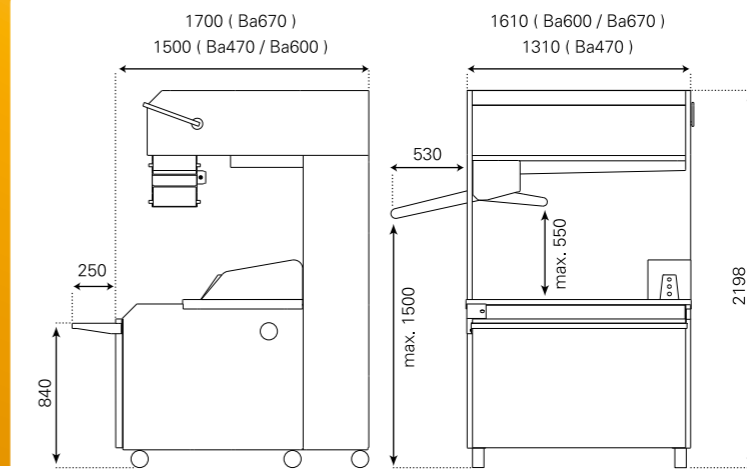

ABMESSUNGEN (mm)

	470	600	670
EIGENSCHAFTEN			
Länge der Schalen (in cm)	106	136	136
Maximale Kapazität bei Teiglingen von 350g	469	603	666
% der Schalen, die beim Dauerprozess genutzt werden	69 %	69 %	72 %
Anschlussleistung 400/230-Volt-Motor dreiphasig (in kW)	0,25	0,25	0,25
Nettogewicht (in kg)	500	520	610
NACH WAHL			
Breite Gehänge (in cm) / Anzahl der Schalen	14 / 67 oder 16 / 53	14 / 67 oder 16 / 53	14 / 74 oder 16 / 60
Auslaufband für Teiglinge	in oder aus	in oder aus	in oder aus
Farbe (andere Farben auf Anfrage)	weiß	weiß	weiß
OPTIONEN			
Pedal (siehe S.13)	•	•	•

TECHNISCHE DATEN