

## DĚLIČKA DOUGH ASSIST MAJOR



### Dělička Dough Assist Major

Benier = 100 let zkušeností

- spolehlivě konstruovaný stroj,  
který může být použit do každé  
linky na zpracování těsta



- dělicí mechanismus je zhotoven z velmi kvalitního materiálu
- vysoká přesnost dělení, šetrné k těstu
- konstrukce z nerez
- el. ovládání, ovládací panel včetně digitálního počítání výkonu, hmotnosti a počtu ks
- hodinové počítadlo
- optimální olejování Eco pro jakýkoliv výkon i typ těsta
- frekvenční měnič ve standardu
- odnímatelná nerezová násypka, vnitřní strana poteflonovaná
- zabudovaná el. skříňka a nádržka na olej
- nastavitelná rychlost vynášecího pásu

Dough Assist

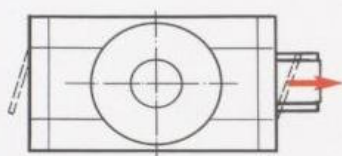

Dough Assist Major

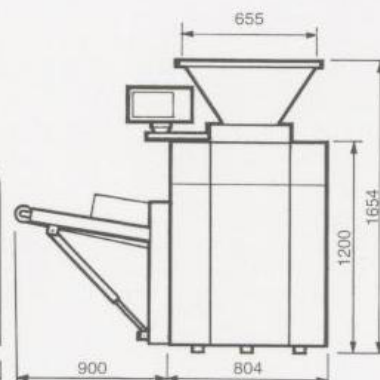
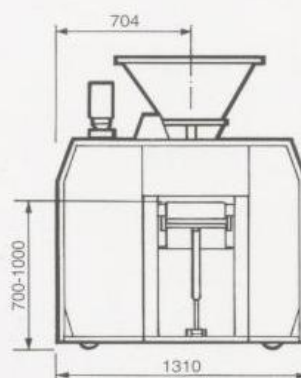
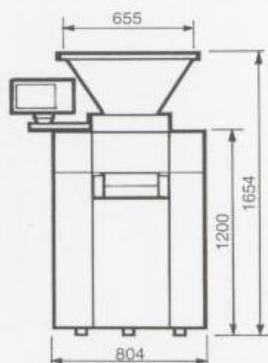
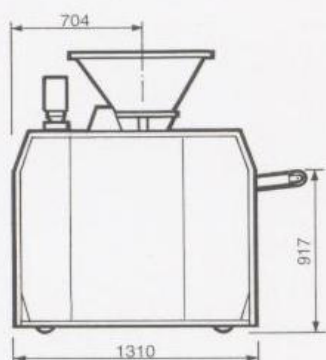
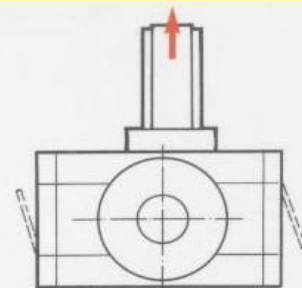
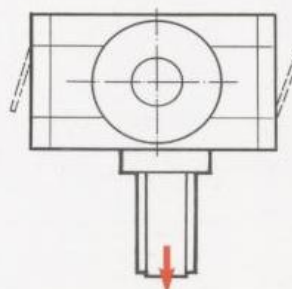

typ	komory	váhový rozsah dílků (g)		výkon (ks/hod)	
		min	max	min	max
DA-B	1	200	1.100	420	1.500
DA-C	1	400	1.750	420	1.500
DA-11	1/1	50	300	420	1.500
		300	1.300	420	1.500
DA-11 XL	1/1	250	1.100	420	1.500
		600	2.300	420	900
DAM-12	1	400	1.750	420	1.200
	2	150	830	840	3.000
DAM-24	2	150	830	840	3.000
	4	50	300	1.680	6.000
DAM-30XL	3	200	680	1.260	4.500
DAM-124XL	1	600	2.300	420	900
	2	200	1.060	840	3.000
	4	100	465	1.680	6.000

projekty - komplexy • linky - stroje • servis • repase • levnější stroje • ostatní stroje • příslušenství

PEKASS s.r.o., Bezručova 5, 301 00 Plzeň, tel.: 377 235 972, fax: 377 235 863  
IČO 48365629, DIČ CZ48365629

pekass@pekass.cz [www.pekass.cz](http://www.pekass.cz)