

JAC SPEED

- ❖ Pro průmyslové pekárny a intenzivní produkci
- ❖ Výkon světlejšího chleba 500-600 ks/hod.
- ❖ Výkon standardního chleba 250-400 ks/ hod.
- ❖ Automatické přizpůsobení rychlosti řezání dle druhu chleba
- ❖ Výškově nastavitelné přidržování chleba
- ❖ Zvláštní stupeň pro extra čerstvé chleby
- ❖ Řezání po jednom chlebu nebo kontinuální řezání
- ❖ Pomocný plech pro plnění do sáčků
- ❖ Stroj je mobilní
- ❖ Tloušťka řezu od 9-13 mm (jiná šíře na přání)
- ❖ Napájecí motorový proud 380V nebo 230 V/3f/50Hz
- ❖ Barva standart bílá, další možno za příplatek
- ❖ Žádejte nabídku baličky, nafukovače sáčků, klipovače



Zachytávání drobků v lehce přístupném šuplíku s velkou kapacitou



Za příplatek automatický posuv při rozkrájení posledního chleba



Osazovací rampa na konci pásu pro osazení více chleby

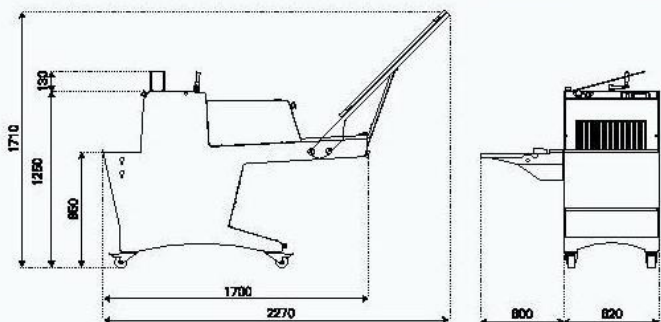

SPEED	450
Max. rozměry chleba (d x š)	440 x 16 mm
Hmotnost stroje (kg)	270
Šířka řezu	8 - 16 mm
Možnosti	
Osazovací rampa	Ano
Páka pro dokrájení posledního chleba	Ano
Nafukovačka sáčků	Ano

projekty - komplexy • linky - stroje • servis • repase • levnější stroje • ostatní stroje • příslušenství

PEKASS s.r.o., Bezručova 5, 301 00 Pízeň, tel.: 377 235 972, fax: 377 235 863
IČO 48365629, DIČ CZ48365629

pekass@pekass.cz www.pekass.cz