

HOPPER TOPPER POWERTOPPER

ROZSAH DODÁVKY

- stručný manuál a sada náhradních dílů

SPECIFIKACE	VÝKRES	POWERLIFT	POWERLIFT ROZŠÍŘENÝ
Powerlift vzdálenost	-	76 cm	91 cm
vnitřní šířka	A	63 cm	82 cm
vzdálenost vstupu a výstupu trubky (max. hloubka díže)	B	62 cm	87 cm
max. výška okraje díže v nejvyšší pozici	C	109 cm	115 cm
výška rámu	D	15 cm	17 cm
max. vzdálenost díže k podlaze	E	38 cm	28 cm
max. výška při nejvyšší pozici	F	292 cm	322 cm
pracovní radius vývodu	G	112 cm	112 cm
max. výška v nejhlubší pozici	H	203 cm	218 cm

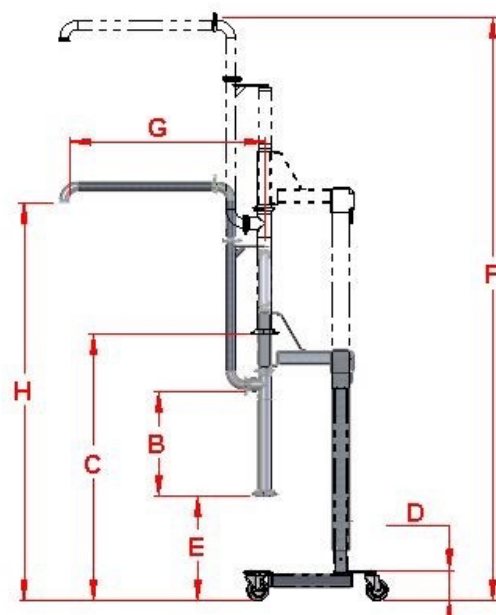
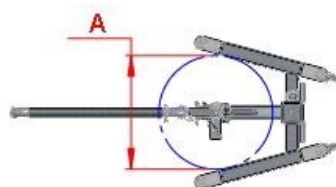

TRANSPORTNÍ DATA

- rozměry balení: 135 cm x 97 cm x 51 cm
- hmotnost balení: 145 kg



OBJEM

- 11 - 49 l/min.

RYCHLOST

- nastavitelná pomocí regulátoru rychlosti



PŘIPOJENÍ

- stlačený vzduch: 6 CFM při 80 psi (170 l/min. při 5.5 bar)
- elektrika: nutná jen pro optické čidlo: 110 - 220 VAC, 1 fáze, 1A, 50-60 Hz



VELIKOST ČÁSTIC

- až 25 mm měkké kousky

CERTIFIKÁTY



Fotosenzor monitoruje hladinu náplně v násypce a řídí čerpadlo

