

MULTI STATION M600, M800

Tradiční ozubené dávkovací stroje jsou široce používány v cukrářském sektoru a jsou známé svým výkonem. Bohužel většina těchto systémů je omezena z hlediska rychlosti výroby a rozmanitosti produktů. Jinak je tomu u UNIFILLER Multi Stations M600 a M800, které představují vynikající alternativu k tradičním systémům.



Ilustrační foto; stroj s příslušenstvím

VÝHODY:

- Nejvyšší míra produkce
- Přesná kontrola porcí v každé trysce
- Dávkuje produkty s kousky bez ovlivnění kvality produktu
- Velmi jemné dávkování

VLASTNOSTI:

- Snadná výměna produktu s konfigurací 6 nebo 8 portů – rychlá demontáž bez náradí
- Velká násypka o objemu 42 litrů
- Pro všechny formy a plechy do šířky 60 cm
- Volitelně: 360° jednotka pro výrobu středových výplní a kroucených dekorací
- Servopohon (elektronický)
- Integrovaná funkce zvedání/spouštění pro dopravník
- Snadné programování receptů pomocí barevného dotykového displeje
- Uživatelsky přívětivý provoz s jednoduchým ovládáním
- Minimální péče a údržba
- Dostupné různé příslušenství a trysky

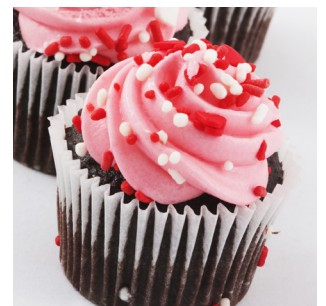

MULTI STATION M600, M800

ROZSAH DODÁVKY

- Bezpečnostní krytí násypky
- Sběrný plech se škrabkou
- Stručný manuál a sada náhradních dílů

STROJ	VELIKOST VÁLCE	OBJEM DÁVKY
-------	----------------	-------------

M600	2"	MIN	MAX
	1.25"	13 ml	255 ml
M800	1.75"	5 ml	100 ml
	1.25"	10 ml	200 ml
		5 ml	100 ml

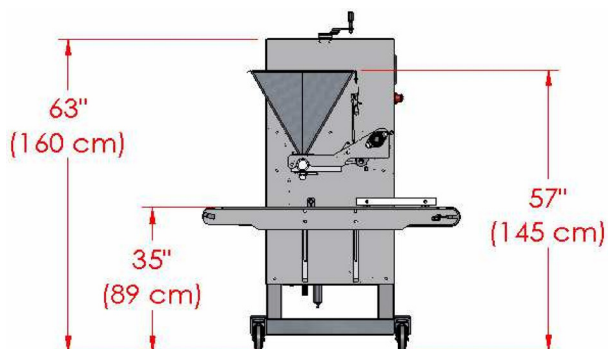
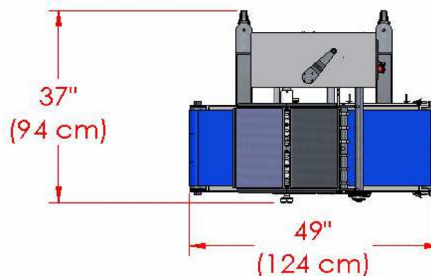

TRANSPORTNÍ DATA

- rozměry balení: 155 cm x 99 cm x 188 cm
- hmotnost balení: 360 kg



RYCHLOST

- až 120 dávek/min. v závislosti na dávkovaném objemu a konzistenci



PŘIPOJENÍ

- stlačený vzduch: 5 CFM při 80 psi (141.5 l/min. při 6.9 bar)
- elektrika: 230 V, 10 Amp AC



VELIKOST ČÁSTIC

- až 13 mm měkké kousky

CERTIFIKÁTY

