

# PRO 1000i FS

PRO 1000i FS je dokonalým řešením pro nejvyšší hygienické požadavky, kdy je pro použití na dopravním pásu vyžadován dávkovací systém s přesným nastavením výšky. Všechny tekuté hmoty jako dortové směsi, náplně, polévky, saláty, omáčky atd. jsou dávkovány rychle, čistě a s přesnou hmotností. Kromě toho může být PRO 1000i FS vybaven více než 100 různými doplňky, což z něj dělá jeden z nejuniverzálnějších průmyslových dávkovacích systémů.



Ilustrační foto; stroj s příslušenstvím

## VÝHODY:

- Ovládání rychlosti a porcí
- Kompletní nerezová konstrukce umožňuje rychlé čištění v myčce
- Snadná demontáž a výměna produktu bez nářadí
- Dávkovací objem od 14 ml do 1060 ml
- Lze integrovat do linek nebo použít jako samostatný stroj

## VLASTNOSTI:

- Lze flexibilně použít v různých oblastech výroby
- Snadné nastavení rychlosti dávkování pomocí otočného regulátoru
- Šikmý kryt pro lepší hygienu a čištění
- Pneumatické ventily, ideální pro studené a horké okolní teploty a vysokou vlhkost
- Přesné a snadné nastavení výšky pomocí kliky (rozsah 35 cm)
- Nerezové rychlospojky pro snadnou montáž/demontáž
- Lze vybavit více než 100 doplňky: trysky, vstřikovací jehly, plnicí a ozdobné hlavy atd.



## ROZSAH DODÁVKY

- stručný manuál a sada náhradních dílů

## VELIKOST VÁLCE

## OBJEM DÁVKY

	MIN	MAX
3"	160 ml	1060 ml
2.5"	110 ml	725 ml
2"	68 ml	440 ml
1.5"	35 ml	240 ml
1"	14 ml	98 ml

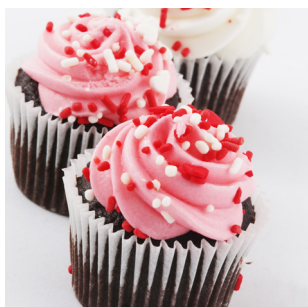
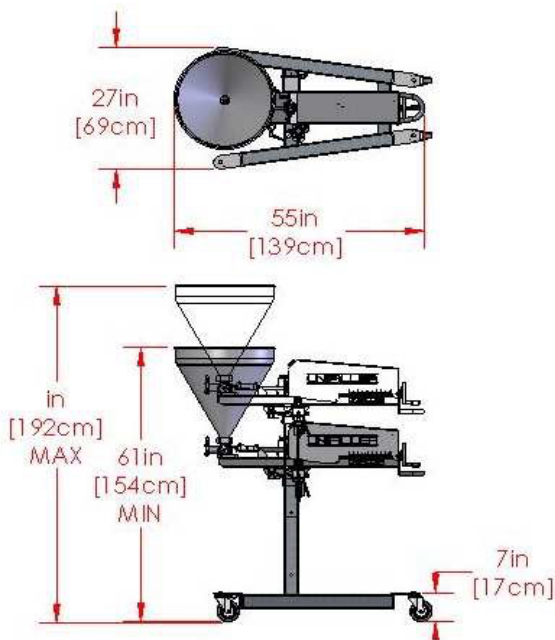

## TRANSPORTNÍ DATA

- rozměry balení: 150 cm x 83 cm x 133 cm
- hmotnost balení: 135 kg



## RYCHLOST

- až 140 dávek/min. v závislosti na dávkovaném objemu



## PŘIPOJENÍ

- stlačený vzduch: 4 CFM při 80 psi (113 l/min. při 5.5 bar)



## VELIKOST ČÁSTIC

- až 19 mm měkké kousky

## CERTIFIKÁTY

